

1 □に、当てはまる数をもとめましょう。(各5点・30点)

①  $179 + \square = 214$

②  $\square - 235 = 379$

① 答え \_\_\_\_\_

③  $\square \times 7 = 623$

④  $\square \div 6 = 85$

② 答え \_\_\_\_\_

③ 答え \_\_\_\_\_

⑤  $80 \div \square = 20$

⑥  $205 - \square = 96$

④ 答え \_\_\_\_\_

⑤ 答え \_\_\_\_\_

⑥ 答え \_\_\_\_\_

2 おも重さ120gのびんに、はちみつを入れてはかったら、900gありました。はちみつの重さを□として、<sup>ぜんたい</sup>全体の重さをもとめる式を作りましょう。また、はちみつだけの重さは、何gですか。(式と答え各10点・20点)

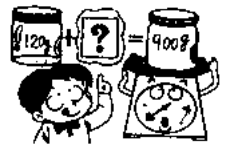

(式)

式 \_\_\_\_\_

答え \_\_\_\_\_

3 おり紙を2つにおり、<sup>つぎ</sup>次の①、②、③のように直線アイで切りとって開くと、<sup>ひら</sup>どんな三角形ができますか。(各10点・30点)

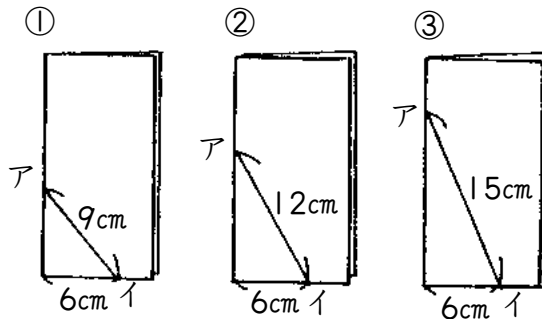

① 答え \_\_\_\_\_

② 答え \_\_\_\_\_

③ 答え \_\_\_\_\_

4 2mのリボンを7cmずつの長さで切っていくと、7cmのリボンは何本できるでしょう。また、何cmあまるでしょう。(式と答え各10点・20点)



(式)

答え \_\_\_\_\_ あまり \_\_\_\_\_